



**INDY**  
INDUSTRIETORE

**FIXTECH** GmbH

 **TOORS**

## GRUNDSPEZIFIKATION



Qualität und Sicherheit stehen bei TOORS-Sektionaltoren an erster Stelle. Sie bestehen aus hochwertigen Materialien und Komponenten der wichtigsten Europäischen Produzenten. Der gesamte Produktionsprozess wird ständig überwacht, um die maximale Zufriedenheit unserer Kunden zu gewährleisten, in allen ihren Anforderungen.

TOORS-Tore erfüllen europäische Standards für Tortechnik und sind nach der standardisierten Norm EN 13241-1 geprüft.

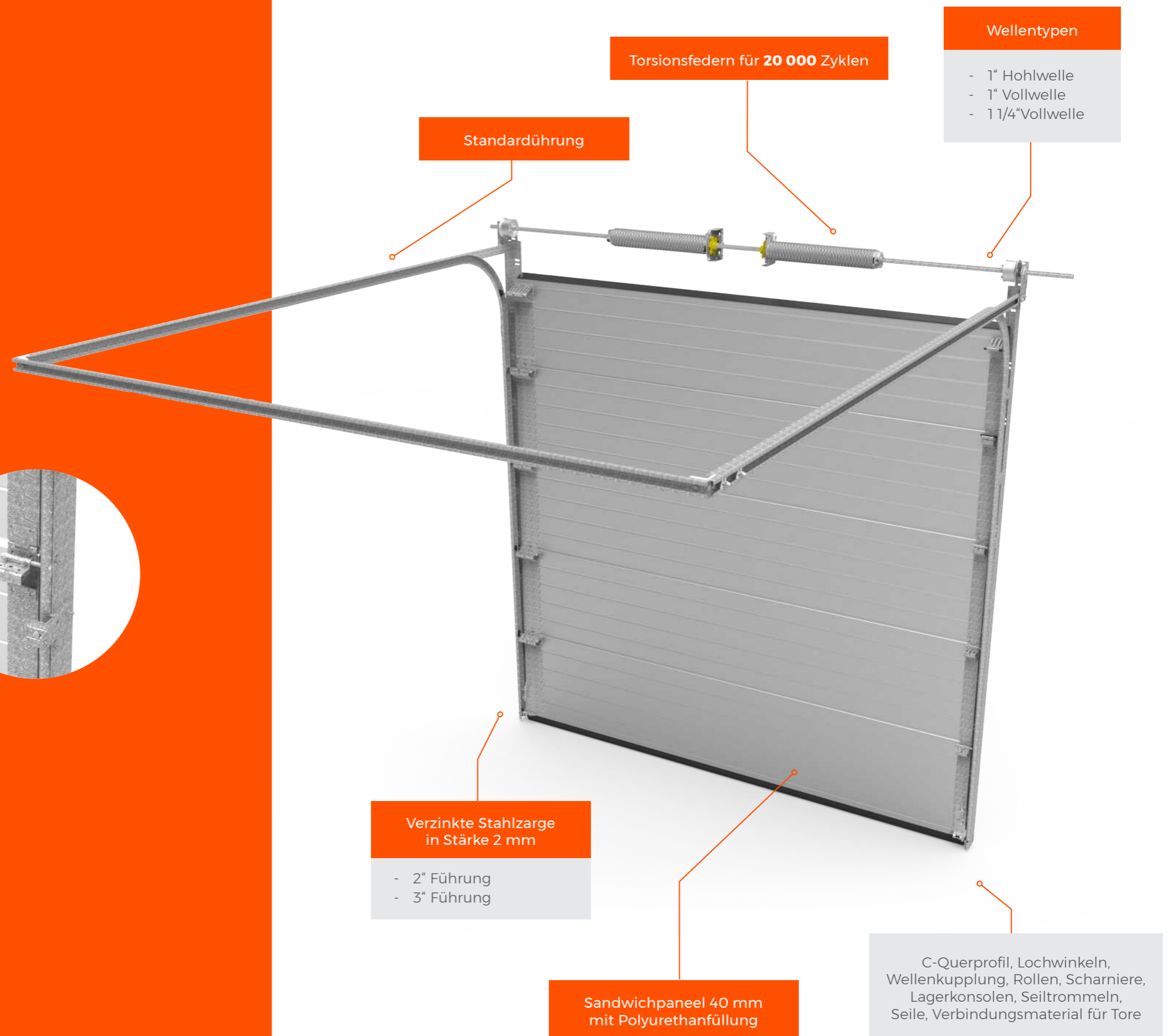

## FÜHRUNGSSYSTEME

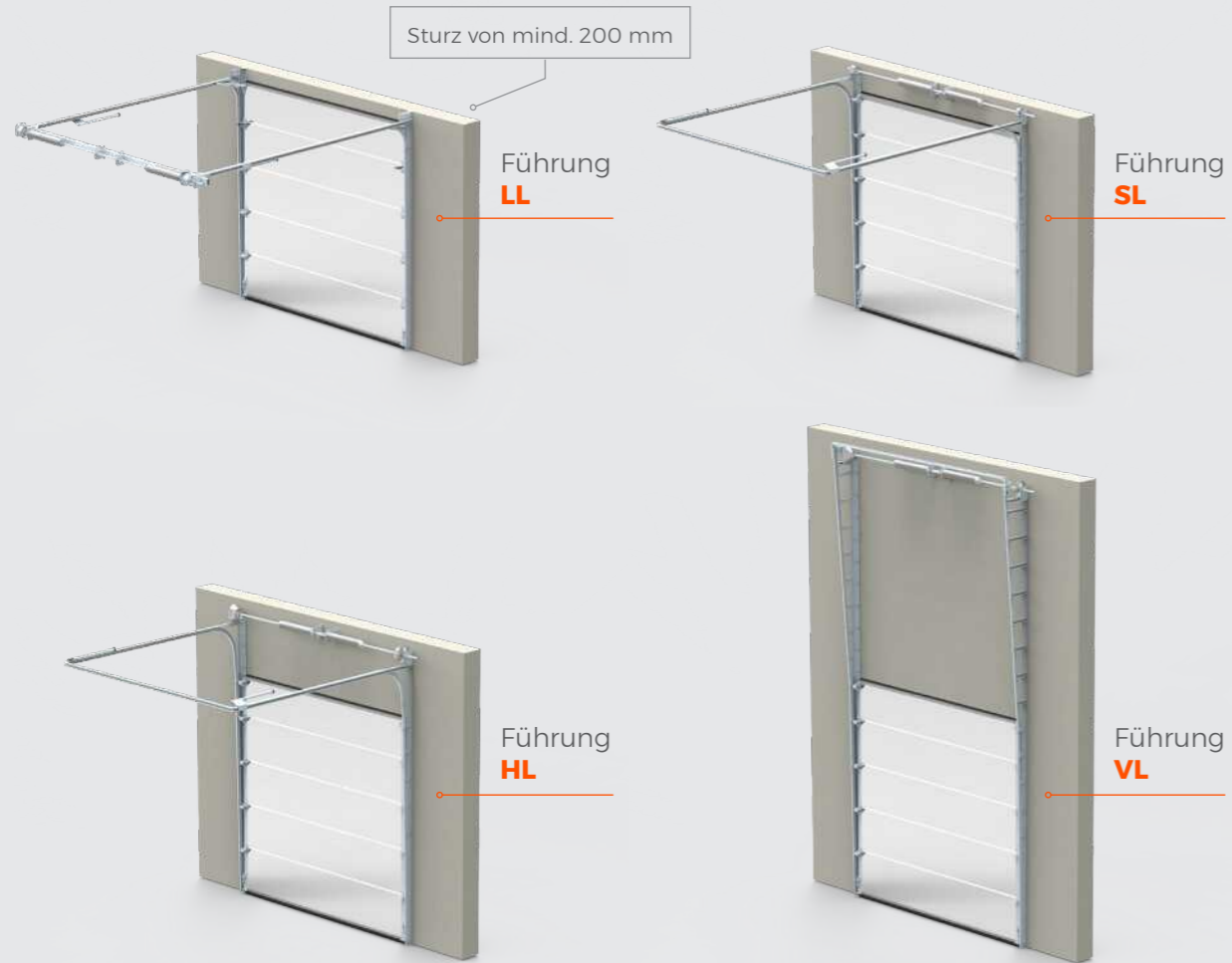

Führungssystem	Bezeichnung	Max. Fläche m <sup>2</sup>	Max. Maße
<b>LL</b> - niedrige Führung	LL-CE	23 m <sup>2</sup>	6 000 × 5 000
	LL-DT	23 m <sup>2</sup>	6 000 × 5 000
<b>SL</b> - Standardführung	SL350	25 m <sup>2</sup>	7 000 × 3 600
	SL420	40 m <sup>2</sup>	8 000 × 6 500
<b>HL</b> - hochgeführte Führung	HL	40 m <sup>2</sup>	8 000 × 6 500
	HL-T1	16 m <sup>2</sup>	4 000 × 4 000
	HL-T2	25 m <sup>2</sup>	5 000 × 5 500
<b>VL</b> - vertikale Führung	VL	40 m <sup>2</sup>	8 000 × 6 500
	VL-T	25 m <sup>2</sup>	5 000 × 5 500



**FSL**  
Standardführung mit Dachfolge von 15°

### FÜHRUNG MIT DACHFOLGE

Waagerechte Führung kann auch im Dachwinkel bis 45° hergestellt werden.

### ZWEIMAL GEBROCHENE FÜHRUNG

Möglichkeit der zweimal gebrochenen Führung passt sich jeder Dachform an.

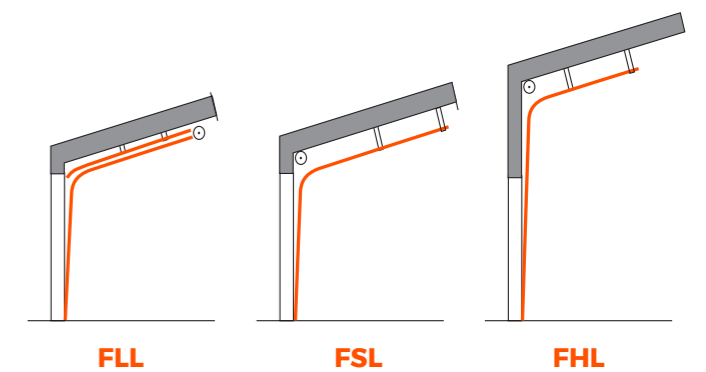



Wir konzentrieren uns hauptsächlich auf Tortechnik, ihre Entwicklung und Produktion. Wir verfügen Top-Maschinenequipment und hervorragende Produktionskapazität.

Wir können den wachsenden Bedarf nach den Toren nicht nur in unserem Land, sondern auch weltweit bedecken.



Das Sandwichpaneel besteht aus zwei beidseitig verzinkten Stahlblechen. Zwischen denen befindet sich Polyurethanschaum, der die Funktion der Wärme- und Schalldämmung erfüllt. Die Standardpanelstärke beträgt 40 mm und wir bieten auch ein 80-mm-Paneel mit besserer Wärme- und Schalldämmung an. Wir bieten 40 mm dicke Paneele in den Varianten STANDARD und PROTECT (Fingerklemmschutz) an.

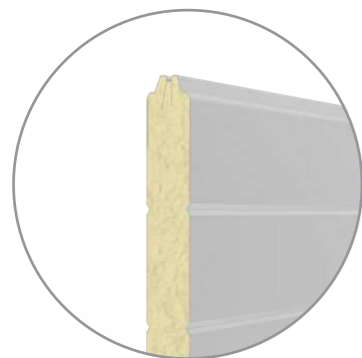

Standard 40 mm

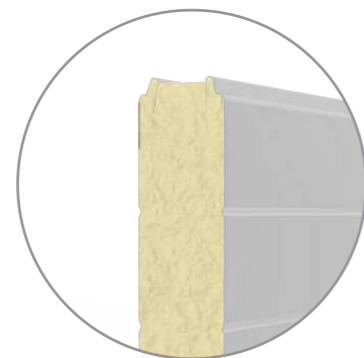

Standard 80 mm

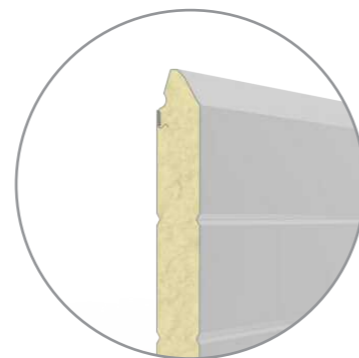

Protect 40 mm

## DESIGN

### DESIGN STANDARD

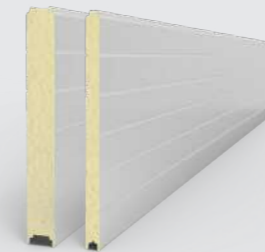

**Oberflächenstruktur**

Lamelle stucco

**Außenfarbe**

entsprechend dem aktuellen Paneelangebot

**Innenfarbe**

entsprechend dem aktuellen Paneelangebot

Traditionelle Paneelform | Polyurethanschaumkern |  
Doppelseitige Feuerverzinkung |  
U = 0,50 W / m<sup>2</sup> K | R = 25 dB



40 mm / 80 mm

### DESIGN PROTECT

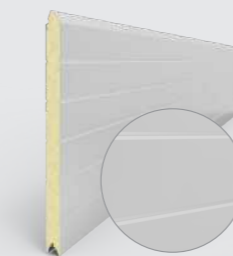

**Oberflächenstruktur**

Lamelle stucco

**Außenfarbe**

entsprechend dem aktuellen Paneelangebot

**Innenfarbe**

entsprechend dem aktuellen Paneelangebot

Fingerklemmschutz (FSP) | Polyurethanschaumkern |  
Doppelseitige Feuerverzinkung |  
U = 0,52 W / m<sup>2</sup> K | R = 25 dB

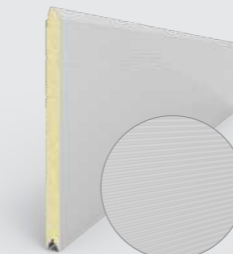

**Oberflächenstruktur**

V-Profil glatt

**Außenfarbe**

entsprechend dem aktuellen Paneelangebot

**Innenfarbe**

entsprechend dem aktuellen Paneelangebot

Fingerklemmschutz (FSP) | Polyurethanschaumkern |  
Doppelseitige Feuerverzinkung |  
U = 0,52 W / m<sup>2</sup> K | R = 25 dB

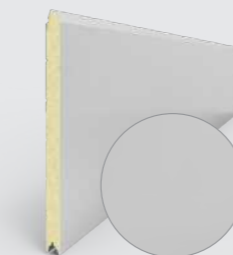

**Oberflächenstruktur**

Ohne Sicke glatt

**Außenfarbe**

entsprechend dem aktuellen Paneelangebot

**Innenfarbe**

entsprechend dem aktuellen Paneelangebot

Fingerklemmschutz (FSP) | Polyurethanschaumkern |  
Doppelseitige Feuerverzinkung |  
U = 0,52 W / m<sup>2</sup> K | R = 25 dB



## VOLLVERGLASSTE ALURAHMENSEKTIONEN - FVE

### TECHNISCHE VORTEILE

- Standardversion mit eloxiertem Aluminiumrahmen E6 / EV1
- Variable Ausführung für STANDARD und PROTECT
- Paneele ohne thermische Trennung und mit thermischer Trennung
- Auswahl verschiedener Füllungen je nach Ausführung, Wärmedämmeigenschaften und Luftdurchlässigkeit
- Möglichkeit der Lackierung von Aluminiumrahmen RAL, NCS, DB
- Verglasung auch kratzfest verfügbar

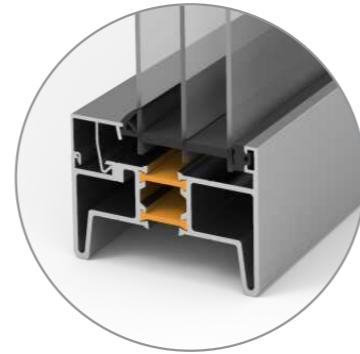

### AUSFÜHRUNG OHNE THERMISCHE TRENNUNG



Einfach



Doppelt

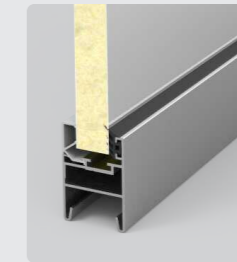

ALU-Füllung

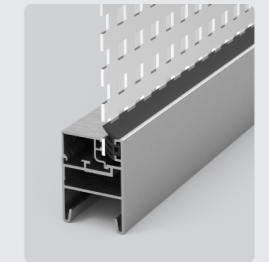

Streckmetall /  
Lochblech

### AUSFÜHRUNG MIT THERMISCHER TRENNUNG

- Für STANDARD und PROTECT Paneele (40 mm und 80 mm)
- Design identisch mit der vollverglasten Ausführung mit FSP
- Hervorragende Isoliereigenschaften Reduzierung der Wärmeübertragung um bis zu 22%
- Kondenswasserbildung auf der Innenseite des Tores stoppt (Exterieur versus Interieur)

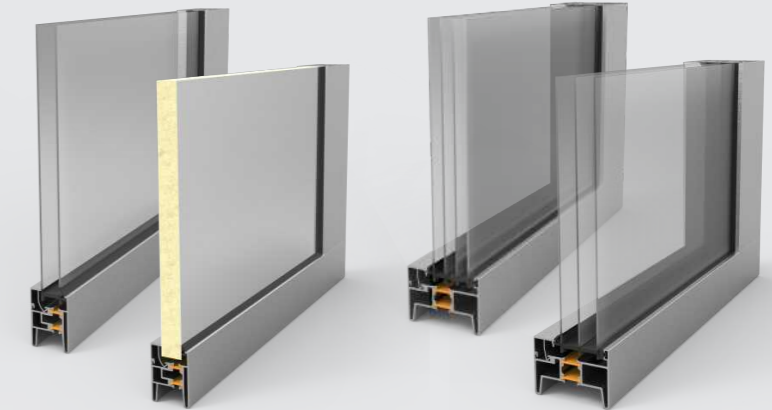

FVE TB - 80 mm

### Beispiel:

Ausführung	FVE 40 mm	FVE TB 40 mm
Torbreite	4 500	4 500
Torhöhe	3 500	3 500
U-Wert	3,8 W/m <sup>2</sup> K	3,1 W/m <sup>2</sup> K
Winddurchlässigkeit	3	3
Windklasse	3	4
Wasserbeständigkeit	3	3

REDUZIERUNG  
DER WÄRMEÜBER-  
TRAGUNG AUF

22%

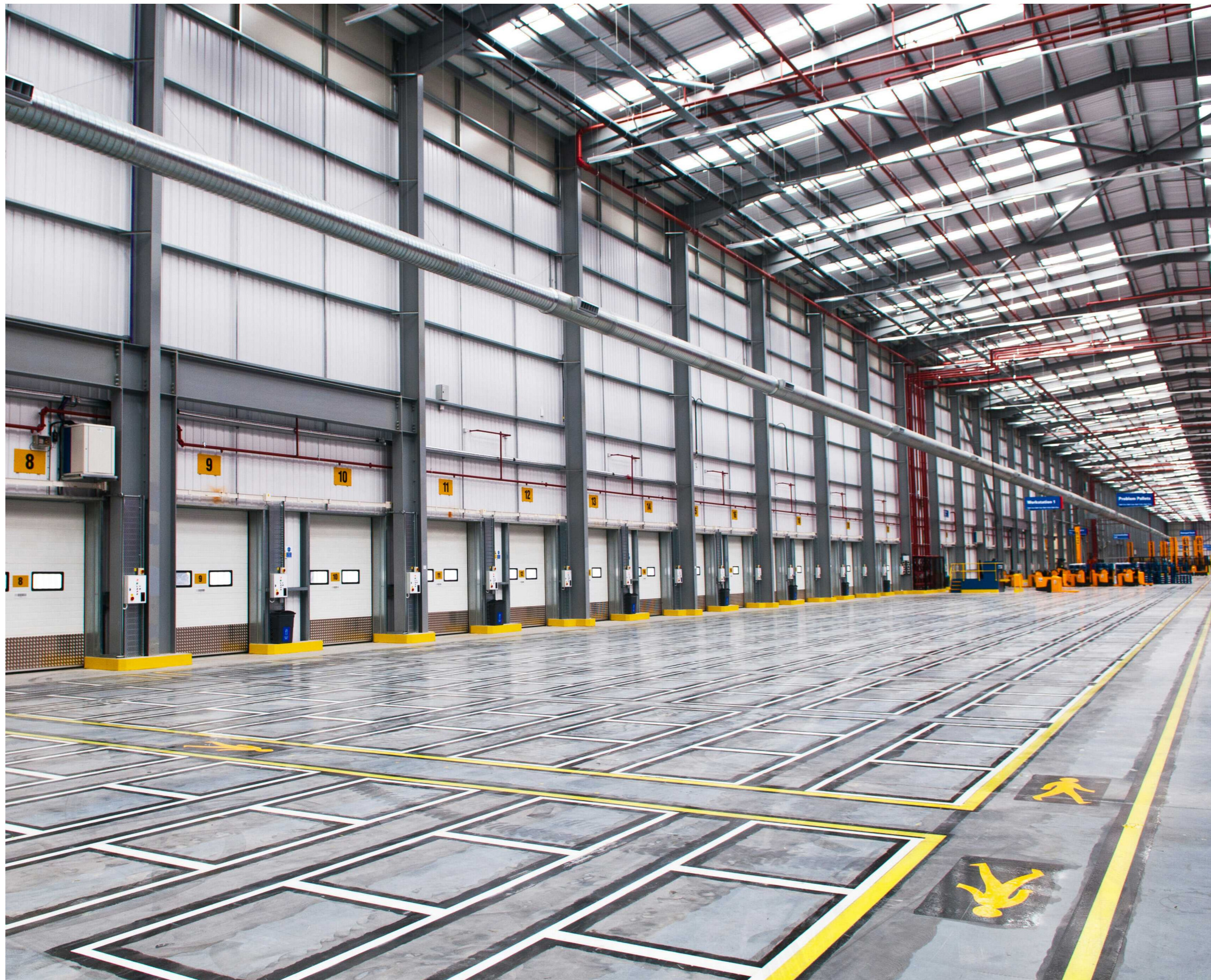

Tore unter den Namen TOORS Indy sind in der Produktionshallen, Logistikzentren, Autohäusern zu finden, überall, wo es notwendig ist, einen fehlerfreien Betrieb zu gewährleisten.

TOORS Indy-Tore bieten hohen Bedienungskomfort, einfache Bedienung und Energieeinsparung zur Heizung / Klimaanlage des Gebäudes an.

Sie erfüllen die höchsten Anforderungen an den Betrieb.

## SCHLUPFTÜRE

### TECHNISCHE VORTEILE

- Installation von Schlupftüren bis zu einer Torfläche von 30 m<sup>2</sup> (max. Torbreite 6.000 mm)
- Schwellenvarianten wahlbar - standard, niedrig
- Eloxierte Aluminiumleisten E6 / EV1
- Einfache und schnelle Installation
- Integrierte Stahlverstärkung unter dem Türschließer
- Möglichkeit der Lackierung von Aluminiumprofilen in RAL, NSC, DB

### SCHWELLENHÖHEN

Sektion	Schwelle	Höhe
Paneel	niedrig	18 mm
FVE	niedrig	18 mm
Paneel	Standard	225 mm
FVE	Standard	130 mm

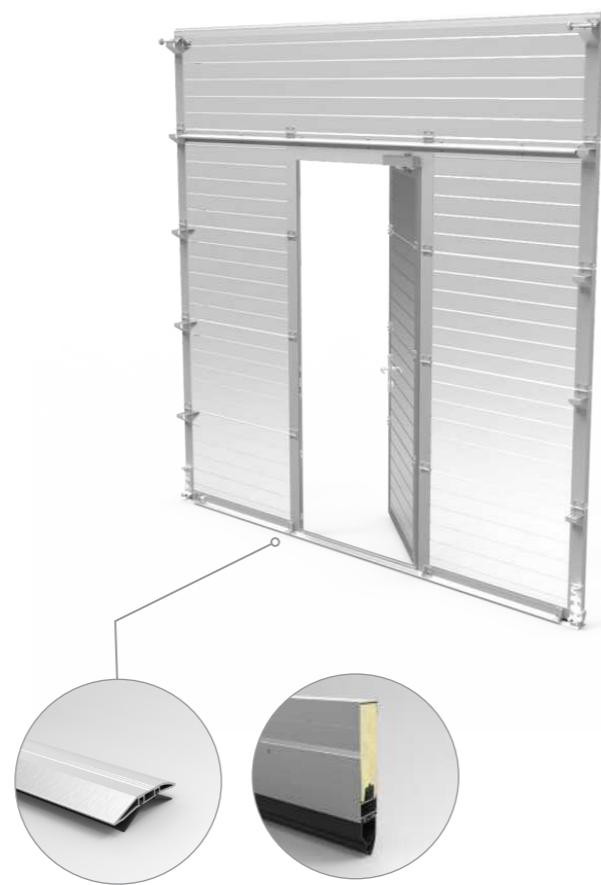

Schwelle - niedrig

Schwelle - Standard

BEI VERWENDUNG EINER NIEDRIGEN SCHWELLE IST DER STANDARD FÜR NOTAUSGANG ERFÜLLT



### SCHLUPFTÜRPARAMETER

Türhöhe	Paneelaufteilung der 1. - 4. Sektion	Schwelle	Griffhöhe
2 300 mm	4 x 610 mm	niedrig	980 mm
		Standard	1 030 mm
2 190 mm	3 x 610 mm 1 x 500 mm	niedrig	980 mm
		Standard	1 030 mm
2 080 mm	2 x 610 mm 2 x 500 mm	niedrig	980 mm
		Standard	1 030 mm
1 970 mm	1 x 610 mm 3 x 500 mm	niedrig	980 mm
		Standard	1 030 mm
1 860 mm	4 x 500 mm	niedrig	870 mm
		Standard	920 mm



### ZUBEHÖR

- Panikbeschläge in verschiedenen Ausführungen
- E-Öffner
- Möglichkeit zur Installation von Fenstern und verglasten Sektionen (FVE)

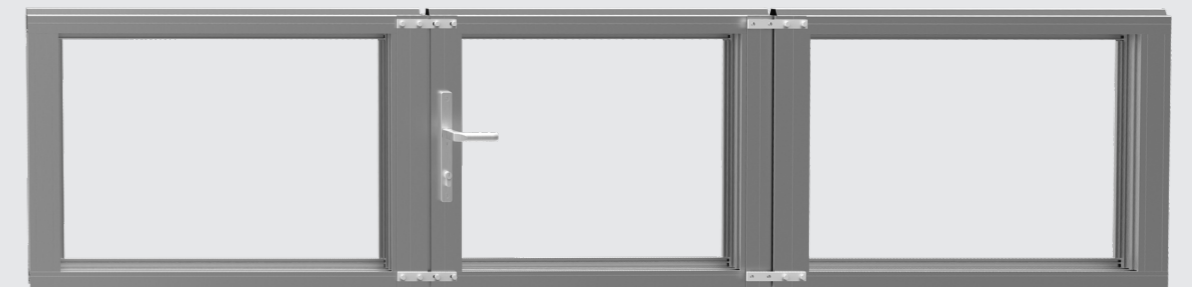
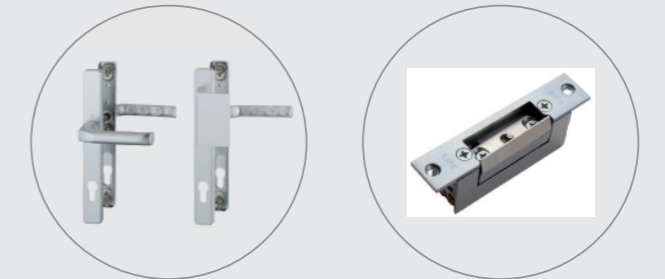



## ANTRIEBE

### PARAMETER

- Elektronische Endschalter
- Schutzart IP65
- Spannung 400V / 230V
- Notbetrieb: durch Kette, durch Ausrücken des Getriebes
- Öffnungsgeschwindigkeit 20-50 cm / s.
- Antrieb mit Frequenzumrichter



## ZUBEHÖR

### UMFANGREICHES ZUBEHÖR

Umfangreiches Angebot vom Zubehör und Sicherheitskomponenten für neue Tore oder zusätzlich zum ständigen Tor.



#### TOTMAN - Steuerung TS970

#### IMPULS - Steuerung TS970

- Opto-Elemente + 2 Stück Schlafseilschalter
- Spiralkabel / WSD-Modul + Anschlusskästen

#### IMPULS + Fernbedienung - Steuerung TS971 mit integriertem Funkempfänger

- Opto-Elemente + 2 Stück Schlafseilschalter
- Spiralkabel / WSD + Anschlusskästen
- Frequenz 433 MHz





Industrietore können mit Alurahmensektionen (FVE) ausgestattet werden, die neben einem attraktiven Design auch bessere Lichtverhältnisse in den Hallen oder die frische Luftversorgung durch spezielle Lüftungsfüllungen garantieren.

Sie können die Industrietore mit integrierten Schlupftüren ergänzen, die kombiniert mit einer niedrigen Schwelle und mit einem Panikschloss die Anforderungen auf Notausgänge erfüllen.

## SONDERLÖSUNGEN

### Wir fertigen Tore auch für extrem anspruchsvolle Bedingungen.

Möglichkeit zur Verwendung zusätzlicher Edelstahlelemente, Lebensmittelfarben und Verstärkungsstrukturen für Sonder-Witterungsbedingungen.

### VERWENDUNG:

- Feuchte Umgebung (Korrosionsbeständigkeit Klasse C3)
- Nahrungsmittelindustrie
- Landwirtschaftliche Industrie
- Luftfahrtindustrie
- Schifffahrtsindustrie

### EDELSTAHLKOMPONENTE

- Führung
- Seitenbleche
- HW
- Federpuffer
- Bodenbeschläge
- Stahlseile

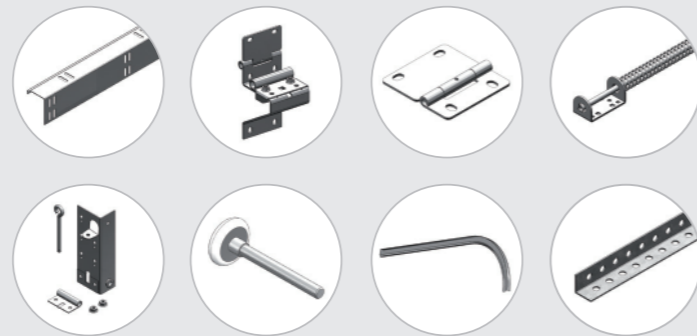

## TIEFGARAGEN

### Mit Industrieantrieb Verwendung mit Frequenzumrichter für Garagen mit großer Kapazität.

Optimale Luftdurchlässigkeit (56% / 67%).  
Variable Steuerung - Schlüsselschalter | Fernbedienung | Ampel | Radar | Induktionsschleife

- Umfangreiches Angebot an optionalem Zubehör
- Steuergerät TS981 für beidseitigen Ampelbetrieb
- Externe Fotozellen
- Schlupftür mit Panikbeschlägen für Notausgangszwecke
- Mit der Möglichkeit, bis zu 256 Fernbedienungen anzuschließen

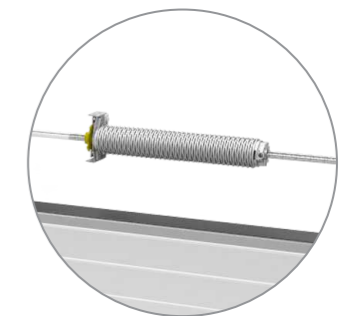

FEDERN BIS ZU  
**150 000**  
ZYKLEN



TOORS Indy Tore bieten nicht nur Haltbarkeit, Funktionalität, zertifizierte Sicherheit, sondern auch variables Design an.

TOORS Indy Industrietore treffen sich nicht nur die höchsten Anforderungen an den Verkehr, aber sie passen auch gut in das Gesamtkonzept des Gebäudes.



**WIR KÖNNEN UNS  
JEDEM RAUM ANPASSEN**

## MESSFORMULAR

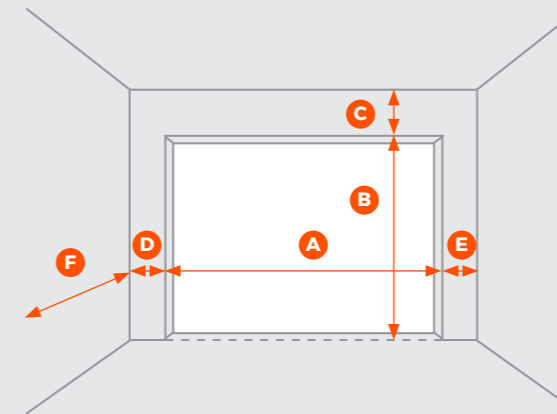

A - Lochbreite		mm.
B - Lochhöhe		mm.
C - Sturzhöhe		mm.
D - Linke Leibung		mm.
E - Rechte Leibung		mm.
F - Raumtiefe		mm.
Wellenlänge		mm.
Dachfolgewinkel		%

Torparameter	Ja	Nein	Technische Daten
Fenster / FVE - Sektionen			
Paneeldesign			
Sturzblende			
Schlupftür			
Typ der Griffe und Schlösser			
Motor			
Demontage altes Tores			
Entsorgung altes Tores			
Technik			

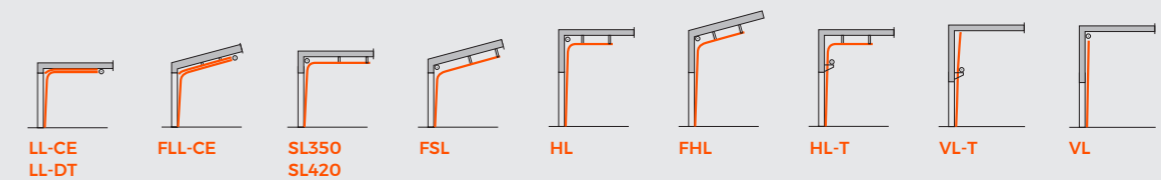

Kundenadresse

.....  
 .....  
 .....

Name des Monteurs

.....  
 .....

Hinweis:

.....

# FIXTECH GmbH

Fixtech GmbH

Postwäldli 3

8807 Freienbach

078 662 75 87

[a.duerst@fixtech.ch](mailto:a.duerst@fixtech.ch)

